

SCHEMA MONTAGGIO CONCI IMPALCATO

Scala 1:50

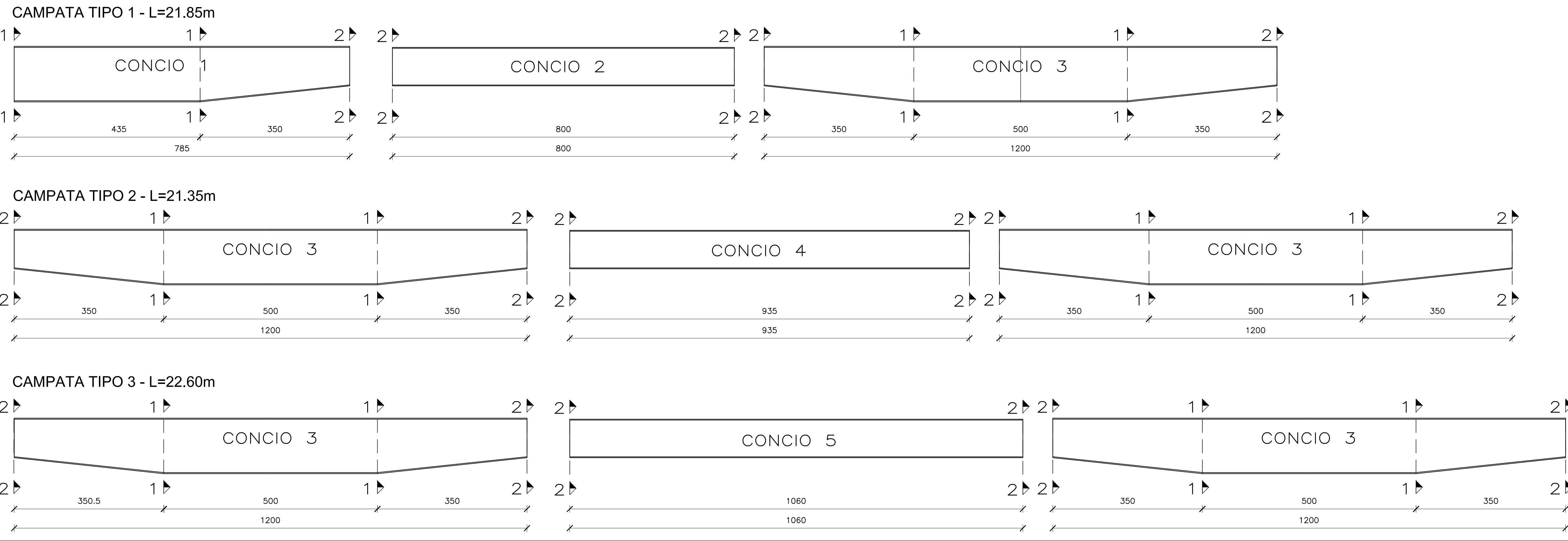

GIUNTO STRADALE

Scala 1:20

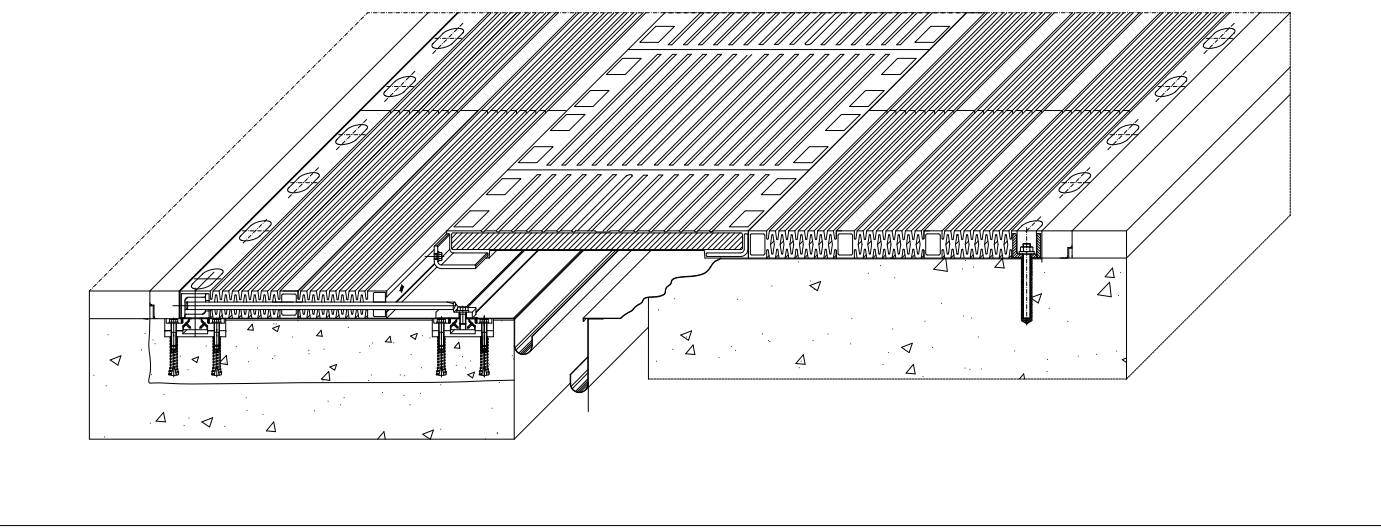

ISOLATORE SISMICO

Scala 1:10

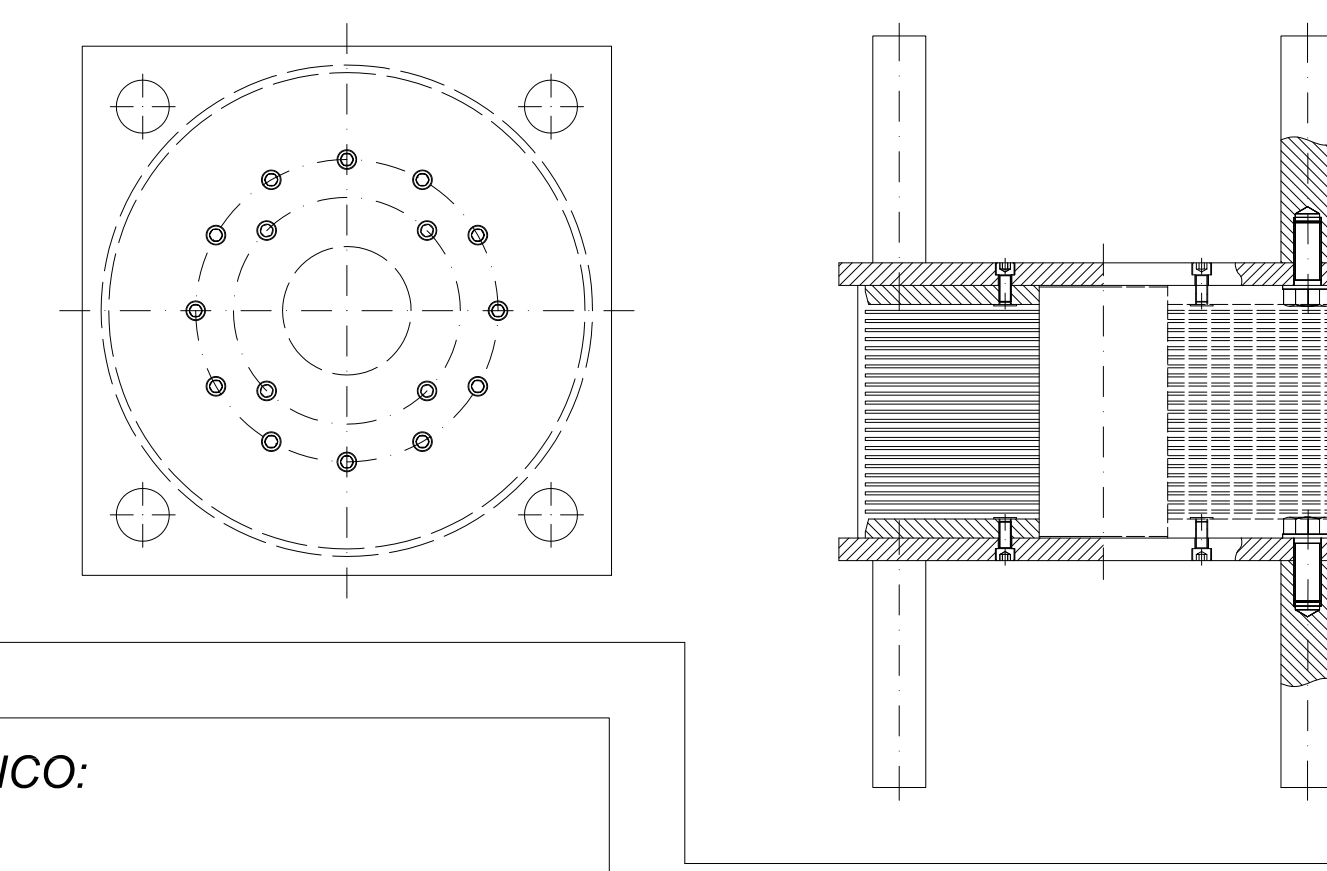

SEZIONI TIPO IN MEZZERIA

SEZIONE 1-1

Scala 1:20

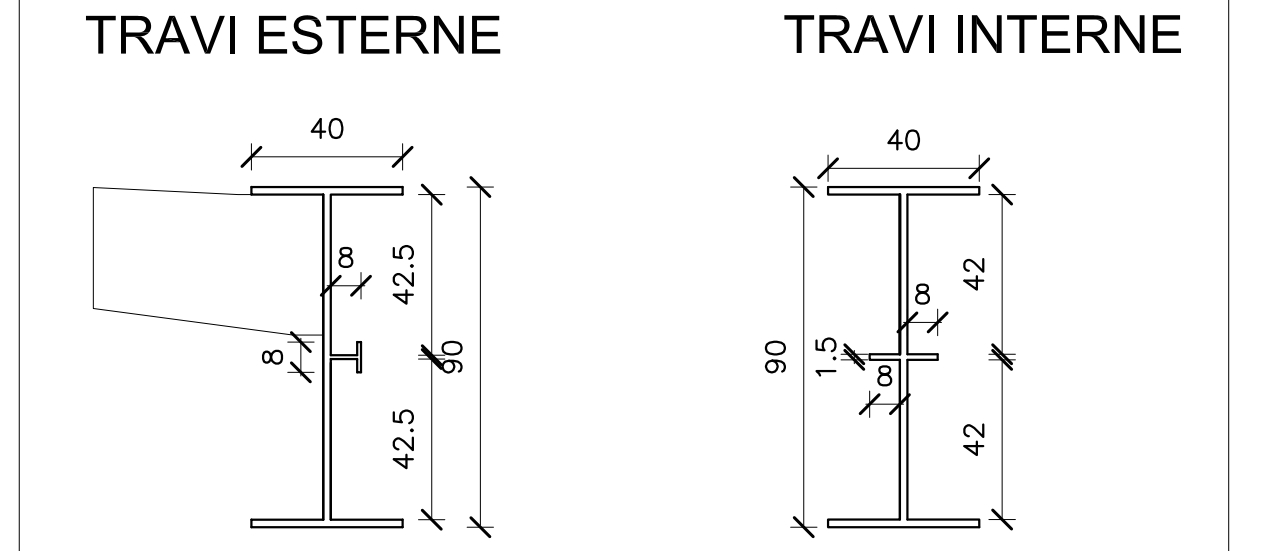

SCHEMA DEGLI ISOLATORI SISMICI

ISOLATORE ELASTOMERICO:
 $K_{eq} = 1.52 \text{ kN/mm}$
 $\Delta_{max} = \pm / 350 \text{ mm}$
 GIUNTO:
 $\Delta_{max} = \pm / 350 \text{ mm}$

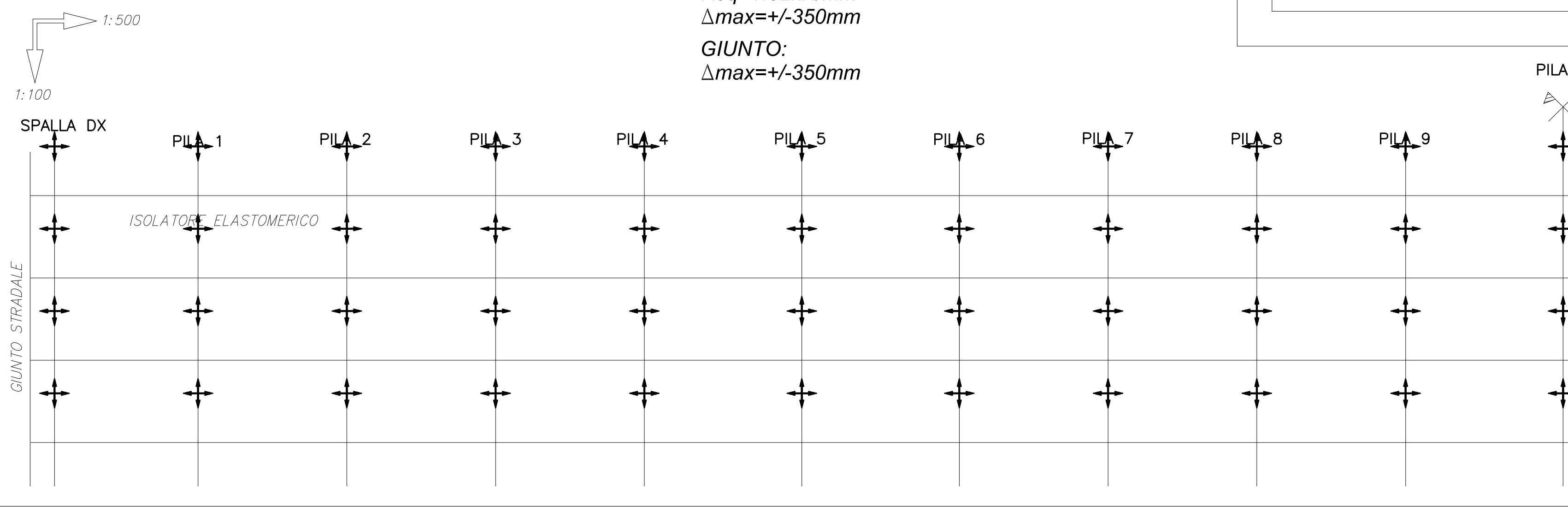

SEZIONI TIPO IN APPOGGIO

SEZIONE 2-2

Scala 1:20

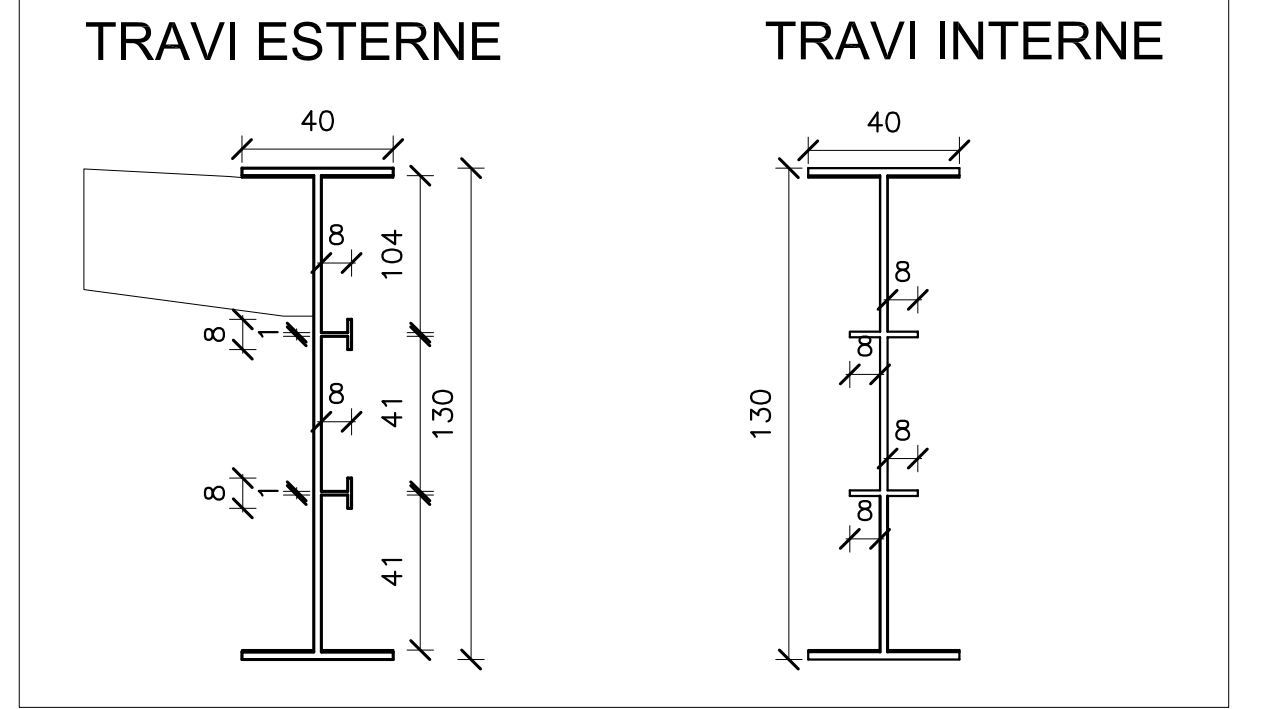

GRATICCIO SUPERIORE E INFERIORE DI IMPALCATO

Scala 1:100

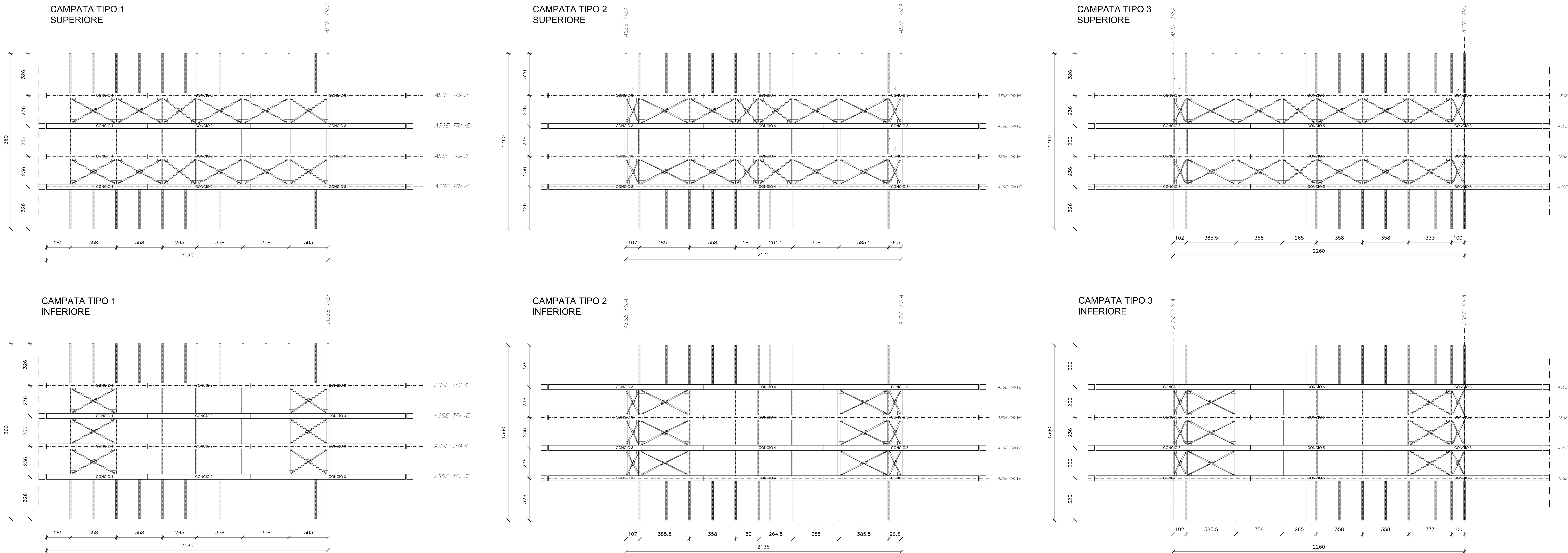

Anas SpA
 Compartimento della viabilità per il Veneto
 Via S. Maria della Salute, 11 - 30100 Venezia - Tel. 041/521111 - Fax 041/521111 - C.F. 02004500267
 Sede Legale: Via Montebelluna, 10 - 30100 Venezia - Tel. 041/544811 - Fax 041/5448200
 Sede Compartimentale: Via Montebelluna, 40 - 30173 Venezia Mestre - Tel. 041/521111 - Fax 041/5211721

LAVORI DI RESTAURO CONSERVATIVO, CONSOLIDAMENTO FONDAZIONALE ED ADEGUAMENTO DIMENSIONALE DEL PONTE DEL PONTE DELLE PRIULA LUNGO LA S.S. 13 "PONTEBBANA"

PROGETTO DEFINITIVO

IL PROGETTISTA: Dott. Ing. Carlo Maria Tassin Ordine Ingegneri di Treviso n° 43861	GRUPPO DI PROGETTAZIONE: Dott. Ing. Michele Tassin - struttura Ordine Ingegneri di Treviso n° 43861 Dott. Ing. Giuliano Mori - struttura Ordine Ingegneri di Treviso n° 43769 Dott. Ing. Stefano Lucchetti - strade Ordine Ingegneri di Treviso n° 41773 Dott. Arch. Giuseppe Ghisla - architetture Ordine Architetti di Treviso n° 1332		
IL COORDINATORE DELLA SICUREZZA IN FASE DI PROGETTAZIONE: Dott. Ing. Stefano Lucchetti Ordine Ingegneri di Treviso n° 41773			
ITS Ingegneria e Servizi Via S. Maria della Salute, 11 30100 Venezia - Tel. 041/521111 Fax 041/5211721	Valutazione Via S. Maria della Salute, 11 30100 Venezia - Tel. 041/521111 Fax 041/5211721	C.T. S.P.A. SUDVEST Via S. Maria della Salute, 11 30100 Venezia - Tel. 041/521111 Fax 041/5211721	PROTOCOLLO DATA

CARPENTERIA IMPALCATO PONTE ED ISOLATORI SISMICI
 PIANTE, SEZIONI E PARTICOLARI TIPO

COICE PROGETTO	NOME FILE	REVISIONE	SCALA
ME232A	100-STR-DEL-CARPENTERIA_ISOLATORI		[-]
ME232A	100-STR-DEL-CARPENTERIA_ISOLATORI		[-]
C			
B			
A	EMMISSIONE	20.07.2013	
REV.	DESCRIZIONE	DATA	REDATTO VERIFICATO APPROVATO