

SCHEMA TRATTAMENTO

per piazzale da 1.500 mq

PIANTA:

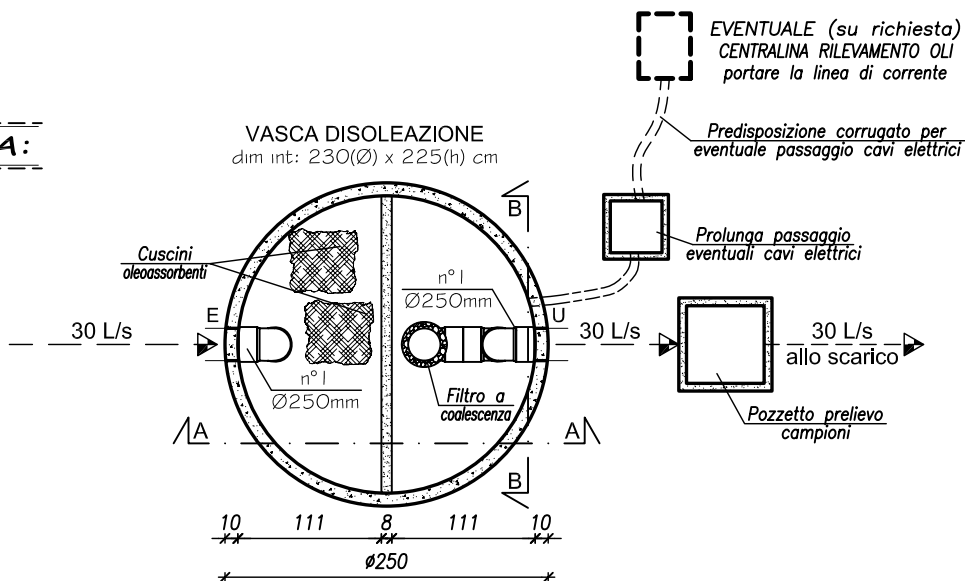

Sezione A-A:

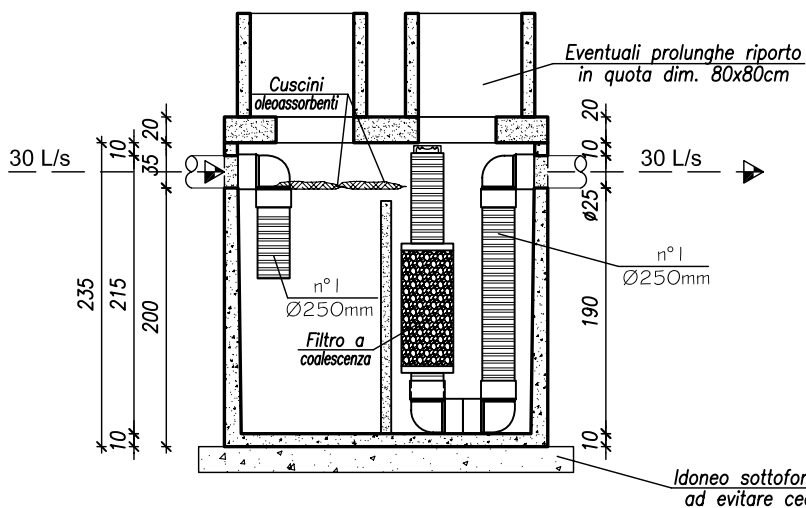

Sezione B-B:

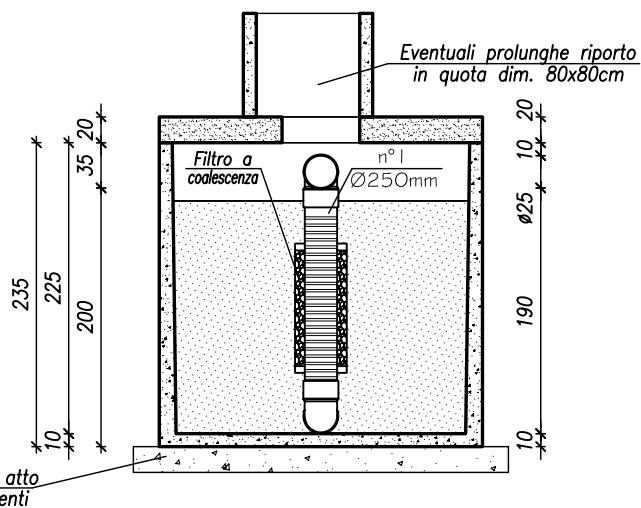

Pianta coperchio:

Spessore = 20 cm

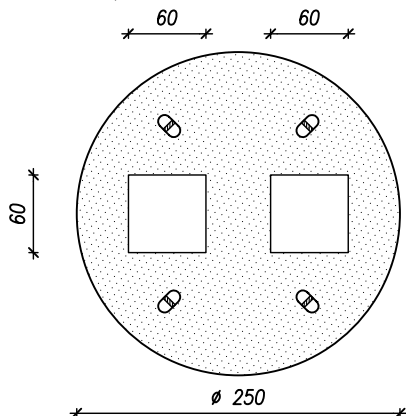

Utilizzare catene con
lunghezza min. 350 cm.
angolo min. 70°
per trasmettere peso in verticale

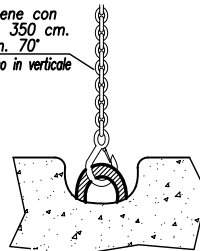

Utilizzare catene con
lunghezza min. 350 cm.
angolo min. 70°
per trasmettere peso in verticale

Asole da tagliare con
flessibile dopo lo scarico

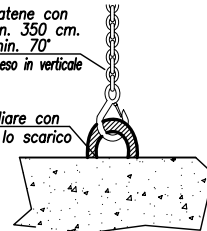

Pesi: monoblocco 5 ton. e coperchio 2 ton.

Lo schema è indicativo, è nostra facoltà apportare eventuali variazioni o migliorie senza preavviso.

Le dimensioni sono soggette a variazioni dovute al processo di fabbricazione.

COMMITTENTE

PROGETTO: disoleatore piazzale CE

data:

scala: non in scala

TAV. U

IL PROGETTISTA

Boer Group

Via B. Stringher n°14
-33084- CORDENONS (PN)
Tel: 0434 - 931695 / 932284
Fax: 0434 - 580341
www.boer.it info@boer.it