

scala delle lunghezze - 1:400
 scala delle altezze - 1:200

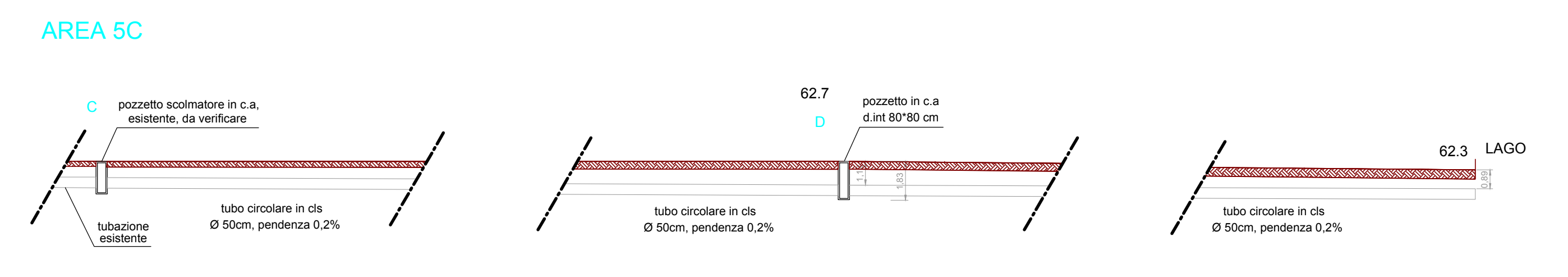
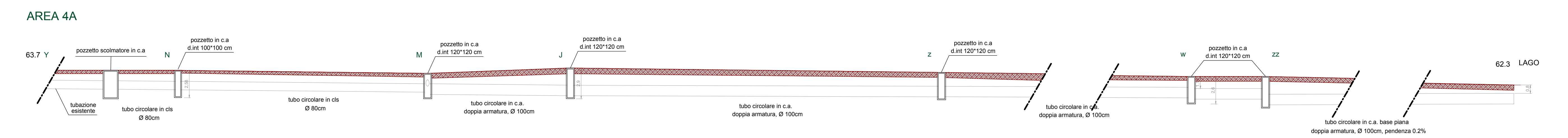
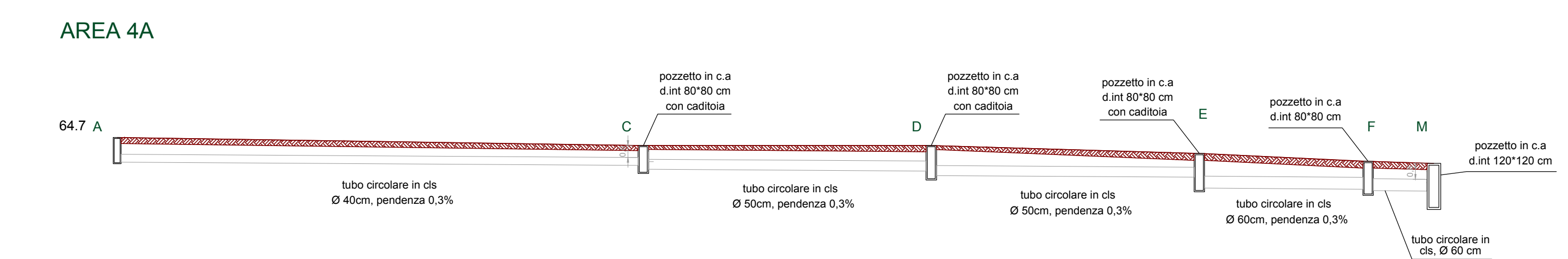
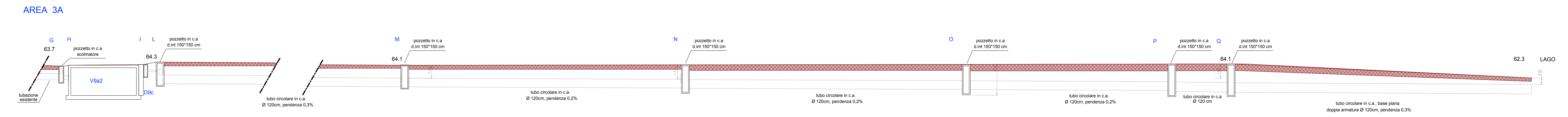
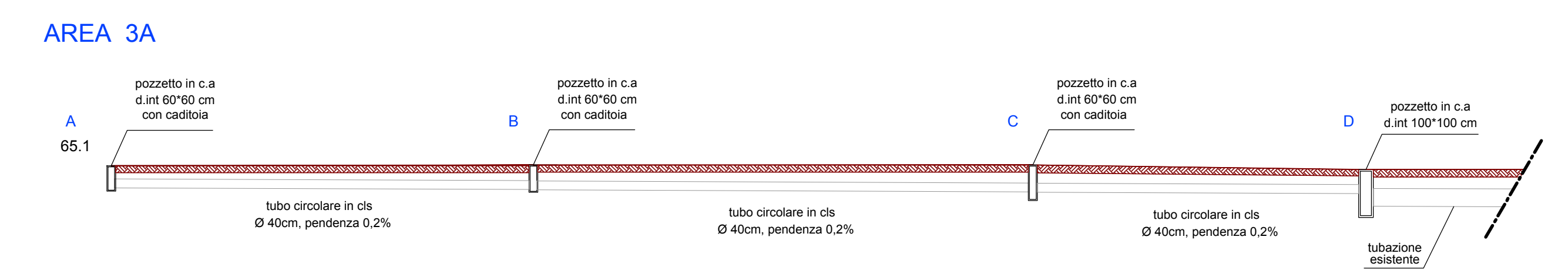
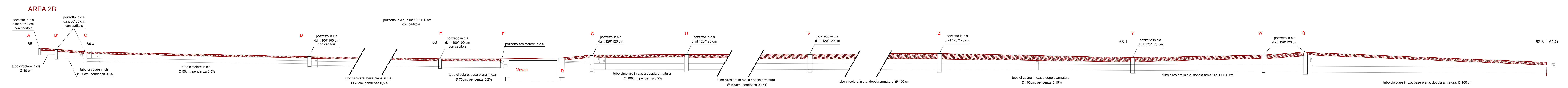
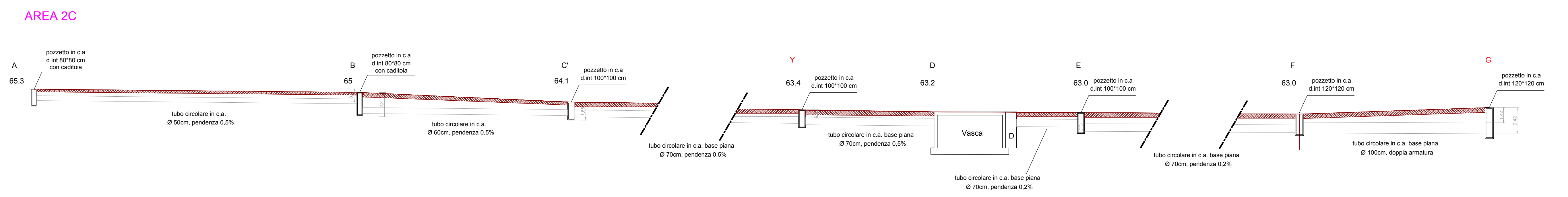
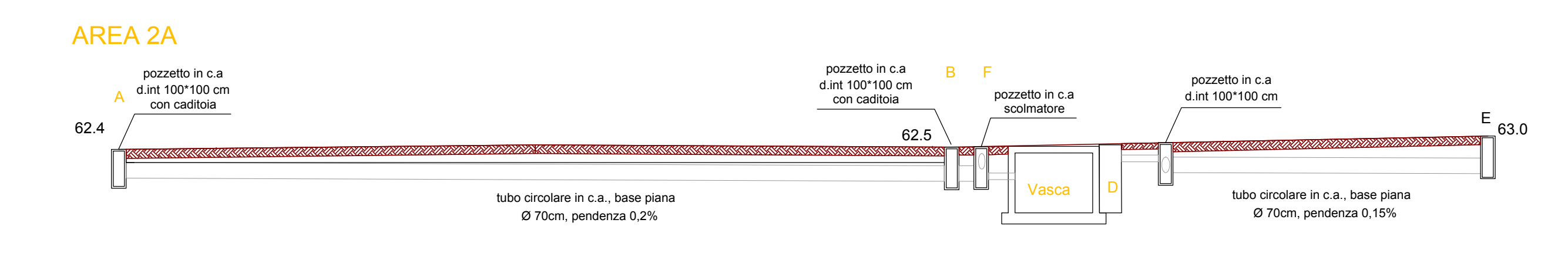
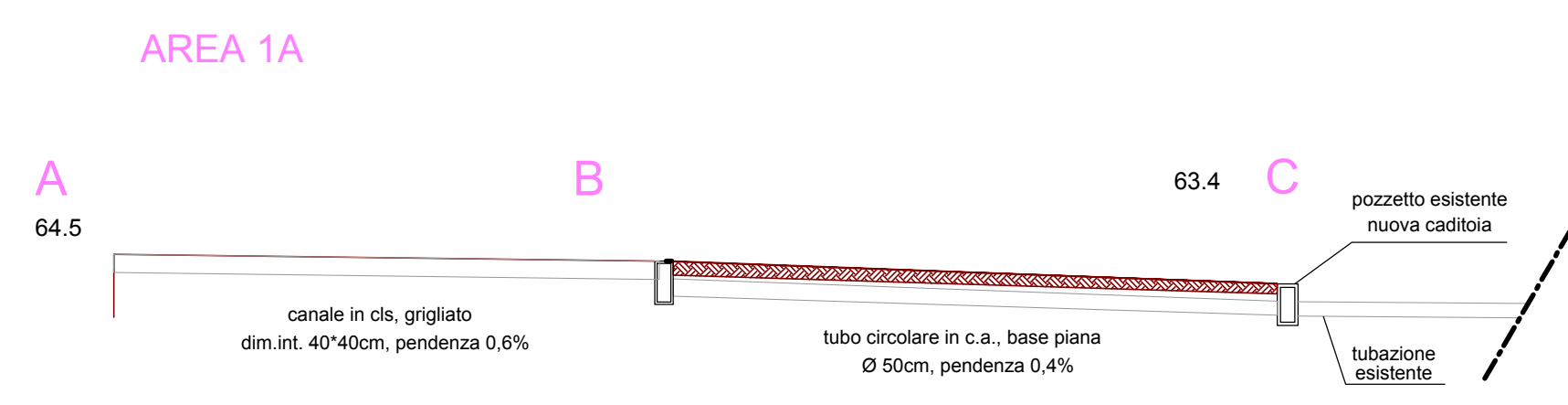

| | | | | | |
|---|--|-------------------|---|--|-----------------|
| 00 | 12/10/2018 | Emesso | Ing. S. Martini | Ing. Mauro Tona | Ing. Mauro Tona |
| Revisione | Data | Oggetto modifiche | Eseguito | Verificato | Approvato |
| MASTERGROUP Ingegneria e Servizi 31010 Conegliano (TV) - Via Corbelli, 27 Tel. 0423.3257 Fax 0423.29168 E-mail: andrea@mg.it AZIENDA CON SISTEMI QUALITÀ CERTIFICATO DA UNI EN ISO 9001/2008 | | | | | |
| Comune: | Susegana | Provincia: | Treviso | Regione: | Veneto |
| Profilo N.: | 8507/17 | Titolo: | Modifica del progetto di adeguamento al P.T.A. Stabilimento di Susegana - Loc. Ponte Priula | | |
| Settore: | AMBIENTE | | | | |
| Committente: | FORNACI CALCE GRIGOLIN Via Bombardieri, 14 - 31010 Ponte della Priula (TV) | | | | |
| Documento N.: | C10.7 | File N. e tipo: | 8507 Tav C10_7 | Descrizione documento: | |
| Composto da n. fogli: | 1 | Scala e u.m.: | varie | Principali profili delle nuove reti di raccolta acque meteoriche | |
| <small>A meno degli artt. 2043 - 2049 c.c. e degli artt. 622 - 623 c.p. è vietata la riproduzione e l'uso del presente elaborato senza la nostra autorizzazione scritta.</small> | | | | | |

scala delle lunghezze - 1:400
 scala delle altezze - 1:200