

Technical data / delivery volume

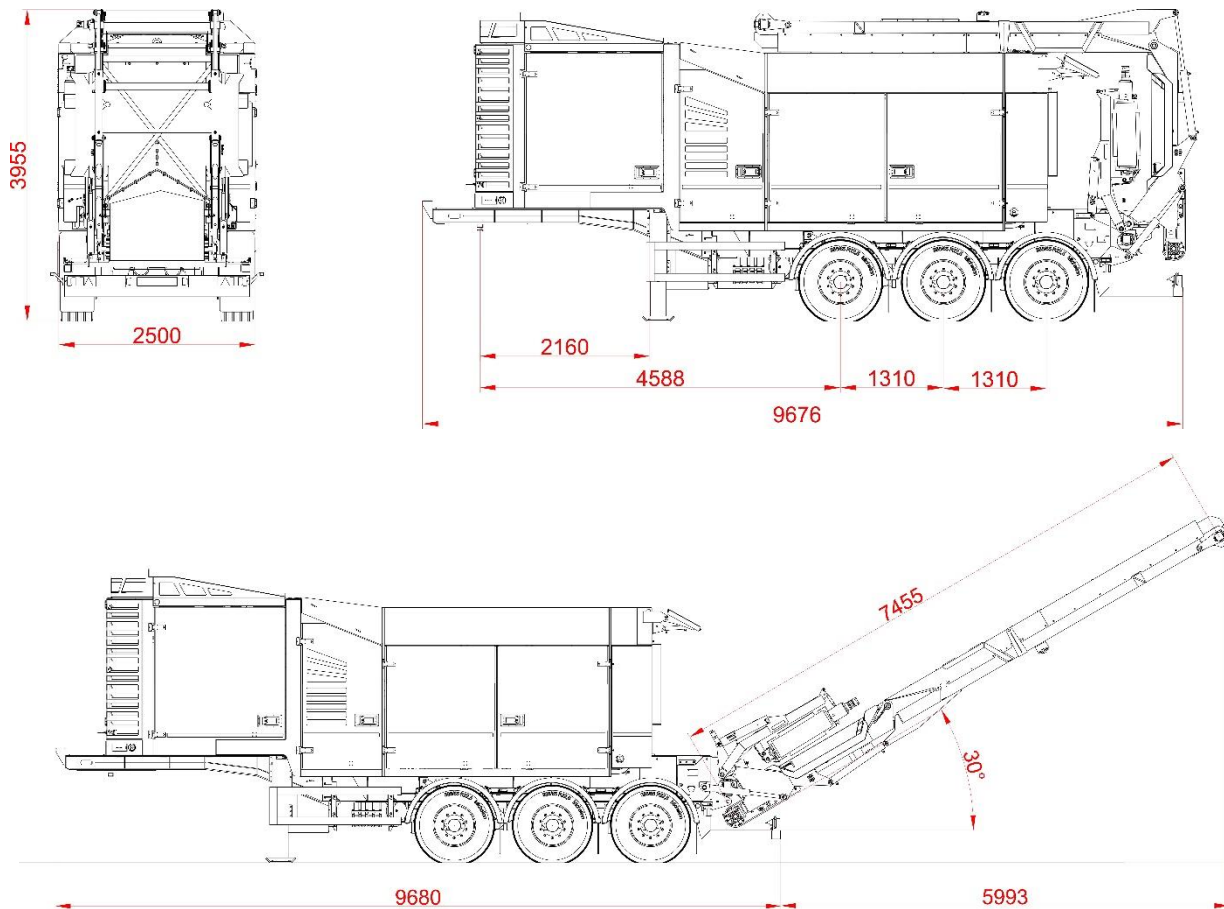

Eggersmann		TEUTON Z 55
Außenmaße		
Maschinenlänge	mm	9.700
Maschinenhöhe	mm	3.990
Maschinenbreite	mm	2.550
Zerkleinerungseinheit		
Werkzeuganzahl		30
Zahnanzahl der Gegenschneide		19
Wellenlänge		3.000
Wellendurchmesser	mm	600, max. Flugkreisdurchmesser 1.050
Wellendrehzahl	U/min	20 – 40, hydr. reversierbar
Drehmoment	kNm	Ausreichend
Austragsförderband		
Länge	mm	7.500
Breite	mm	1.200
Antrieb		
Dieselmotor		Volvo TAD1375
Leistung	kW/PS	405/550
Hubraum/Zylinder	l	13 / Reihensechszylinder
Abgasnorm		EU-Stufe IV, Optional IIIa

Tankvolumen	l	Ca. 700
Tankdeckel Diesel/Add blue		in Fahrtrichtung links, abschließbar
Schaltschrank		
		mit kompletter elektrischer Steuerung und Motorüberwachung Maschinenbedienung über IFM 12,1 Zoll Display Schalldruckpegel (unter Volllast, ohne Material) LP A max. = 89,1 dB (A)
Undercarriage		
		3-Achs-Sattelaufleger nach StVZO mit ABS
Bereifung		385/65 R22,5
Zul. Gesamtgewicht	kg	32.000
Beleuchtungsanlage	V	24
Lackierung		
Maschine		BLAU RAL 5010
Schichtdicke	µm	>120
Förderbandrahmen		feuerverzinkt

Standardmaschine **TEUTON Z 55** einschließlich

- Volvo TAD1375 Dieselmotor, 405 kW (551 PS)
- Hydraulischer Umkehrlüfter
- Hydrostatisch/Mechanischer Antrieb mit stufenloser, automatischer Drehzahlsteuerung
- Rotor mit 30 St. Auswechselbaren Zerkleinerungswerkzeugen
- Austragsband 7.450 mm Länge
- Hydraulisch klappbares Austragsband, 1.200 mm Breite
- Beleuchtungspaket bestehend aus Motorraumbeleuchtung und zwei Arbeitsscheinwerfern am Heck
- Ausstattung der Licht- und Bremsanlage lt. EC – Richtlinie
- Allgemeine Betriebserlaubnis gemäß StVZO
- Zusatzhydraulik 40l (Magnetabscheider)